

Unsere persönliche Empfehlung für Sie:

e+p WHS 151 TV-Wandhalterung (23-49") | schwarz

Artikelnummer 12321

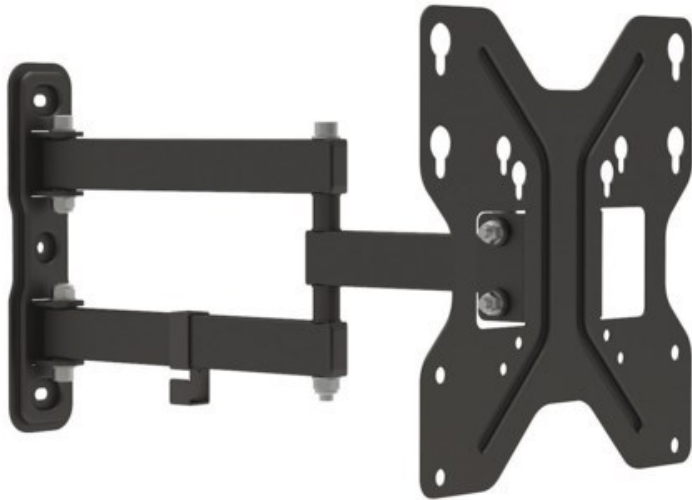

Produkt-Highlights

- TV Wandhalterung
- Drei Gelenke
- Passend für alle Bildschirme mit VESA 75/100/200 Standard
- Tragkraft: max. 30 kg
- Neigbar bis zu $\pm 15^\circ$
- Schwenkbar bis zu 180°
- Wandabstand min. 49 mm, max. 393 mm
- Integrierte Kabelführung
- Befestigungsmaterial im Lieferumfang enthalten

Händler-Kontaktdaten:

John-Elektronik
Parkstr. 2
09387 Jahnsdorf
03721 24273
john-elektronik@t-online.de
www.IQ-john-elektronik.de

Ihr Ansprechpartner:

Manuela John
john-elektronik@t-online.de

Unsere Öffnungszeiten:

Montag	10:00 - 13:00
Dienstag	14:30 - 17:30
Donnerstag	14:30 - 17:30
Freitag	10:00 - 13:00